



LINDHAUS[®]
QUALITY CLEANING EQUIPMENT

PROFESSIONAL LINE



LW44 EASY FLEXY

LW44 Easy Flexy

Lavasciuga pavimenti professionale a batteria:
lavaggio dinamico ed eccellente asciugatura.

PUNTI DI FORZA

- Design, tecnologia e costruzione 100% made in Italy
- **Motori aspiranti Rotafil brushless** ad alta efficienza
- **2 motoriduttori Rotafil** autoraffreddati
- Maneggevole e leggera, è sufficiente guidarla, va da sola!
- **Snodo Flexy** libero o bloccabile in qualsiasi posizione
- Serbatoio soluzione amovibile montato sul timone
- Serbatoio di recupero con **filtro HEPA** integrato nella base
- Batteria agli ioni di litio 36V-20Ah per **75 minuti di autonomia**
- La base è la più bassa sul mercato (219 mm)
- Resa oraria superiore alla media (**da 1600 a 1800 m²/h**)
- Lavaggio e asciugatura frontale e a filo muro
- Bocchetta sterzante per asciugatura perfetta anche nelle curve
- Sostituzione di spazzole e squeegee (in poliuretano antibatterico) immediata e **senza utensili**
- Si ripiega su sé stessa per consentirne il trasporto anche in un'autovettura
- Peso e rumorosità molto contenuti



Innovazione high tech

TUTTO SOTTO CONTROLLO

Grazie al display posto sull'impugnatura è possibile, semplicemente allungando un dito, **gestire tutte le funzioni della macchina**, impostarle secondo le proprie esigenze e controllare il livello di carica della batteria.

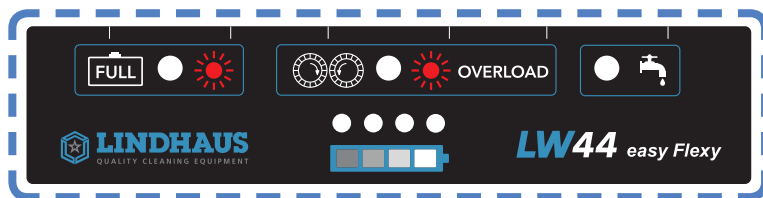

POTENTE BATTERIA LINDHAUS DA 720Wh

La macchina è dotata di una potente batteria agli ioni di litio da 36V-20Ah che consente un'autonomia di **75 minuti**; il potente caricabatterie **Lindhaus** ne consente la ricarica completa in solo **200 minuti**.

MOTORI AD ALTA EFFICIENZA

Il motore aspirante **Rotafil By-Pass Brushless** monostadio ad alta efficienza da 36VCC-300W, prodotto dalla consociata **Rotafil** di Padova, ha 250 Watt di potenza. Nonostante il **consumo ridottissimo**, le sue prestazioni sono stupefacenti. I due moto-riduttori autoventilati sono anch'essi costruiti dalla consociata **Rotafil** e grazie allo studio accurato di ogni dettaglio, dal lamierino magnetico agli ingranaggi, all'elevato rapporto di riduzione, forniscono una coppia elevata con bassi consumi e temperature di esercizio estremamente basse.

MANUTENZIONE SENZA UTENSILI

La bocchetta tergi pavimento è **sterzante** per aspirare perfettamente anche quando si curva, e **si toglie senza utensili**. Gli squeegee si possono ruotare per essere utilizzati sui quattro lati e contribuiscono alla massima riduzione dei costi di gestione.

La macchina è provvista di due spazzole controrotanti sporgenti sia lateralmente che frontalmente per un lavaggio fino a filo muro.

Le spazzole si sostituiscono facilmente grazie al loro **innesto rapido a baionetta**.

Lo svuotamento e lavaggio del serbatoio di recupero e la sostituzione del filtro lavabile **HEPA H11** sono semplicissimi grazie alla facile apertura del serbatoio.

SERBATOI AMOVIBILI

- Il serbatoio per la soluzione è agganciato direttamente al timone e dotato di tappo dosatore.
- Il serbatoio di recupero, innestato sulla base, è dotato di galleggiante e filtro protezione motore **HEPA H11**. Il filtro HEPA lavabile è trattato con il prodotto **battericida-virucida I-Protec** per eliminare batteri, funghi e virus.
- Lo **snodo Flexy** permette al timone di **ruotare a 360°** e di bloccarsi nella posizione desiderata tramite una sola leva, il che lo rende adattabile alle esigenze e alla statura di qualsiasi operatore. Consente anche un facile accesso sotto tavoli e mobili bassi e permette di ripiegare la macchina per essere trasportata anche in un'autovettura.

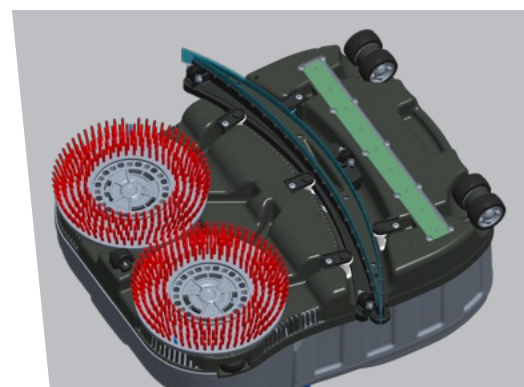
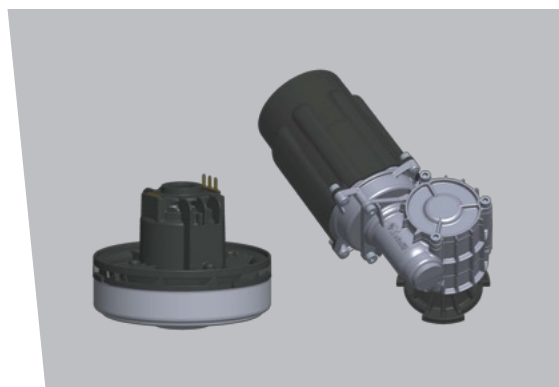

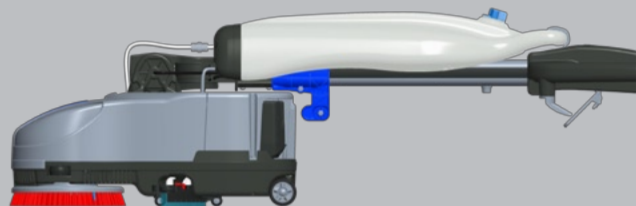
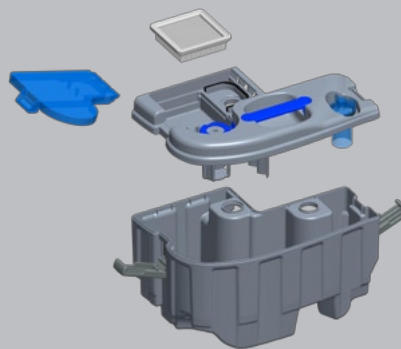
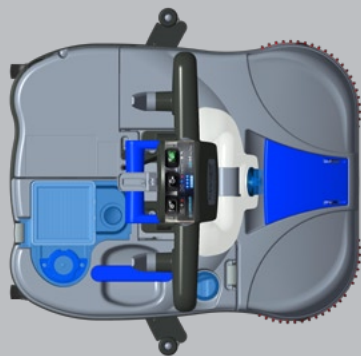

CARATTERISTICHE TECNICHE

LW44 Easy Flexy

Larghezza utile - aspirazione (mm)	540
Larghezza utile - spazzolatura (mm)	440
Capacità operativa (1 m/s x largh. spazz. - m ² /h)	1600
Capacità serbatoio soluzione (lt.)	4
Capacità serbatoio recupero (lt.)	4
Tempo svuotamento serbatoio (min.)	20
Velocità rotazione spazzole (giri/min.)	250
Altezza base (mm)	219
Peso sull'impugnatura (kg)	0-3
Tensione di alimentazione (V)	36
Potenza assorbita totale (W)	600
Motore aspirante Rotafil Brushless By-pass (W)	250
Portata d'aria (lt./sec.)	35
Motoriduttori spazzole Rotafil	2x150
Pressione spazzole a vuoto (kg)	25
Caricabatterie (V/Hz)	220-240/50-60
Batteria (V/Ah)	36/20
Autonomia (min.)	75
Tempo di ricarica batteria (min.)	200
Controllo elettronico del sovraccarico	Standard
Livello di dosaggio soluzione (l/min.)	0,2
Classe di protezione	IPX 4
Rumorosità (dbA)	68
Peso totale con batteria (kg)	26
Dimensioni (mm)	444x550x1250



HEADQUARTERS • LINDHAUS SRL
Via Belgio, 22 Z.I. 35127 • Padova, ITALY
tel. +39 049 8700307 • fax +39 049 8700605
vacuum@lindhaus.it • www.lindhaus.it

LINDHAUS USA
Minneapolis • Minnesota USA
tel. 800 498 7526 • Fax 952 707 1134
info@lindhaus.com • www.lindhaususa.com

RIVENDITORE

La ditta Lindhaus srl si riserva la facoltà di apportare qualsiasi modifica senza alcun preavviso.